



ALLEGATO A4 alla Dgr n. 2372 del 16 dicembre 2013

pag. 1/3

SUB ALLEGATO A4

REQUISITI DELLE PIATTAFORME DI ACCESSO AI PUNTI DI PRELIEVO

Le piattaforme di lavoro devono:

praticità

- 1) essere adeguate alle esigenze dei compiti da svolgere (libertà di movimento, carichi da applicare ecc.);
- 2) tenere conto della trasportabilità della strumentazione da usare;
- 3) essere idonee alla durata del compito da svolgere;
- 4) essere sufficientemente ampie per il numero di operatori che si trovano a operare (in generale 2 persone);
- 5) avere una superficie tale per poter eseguire movimenti di lavoro non limitati e la necessità di spazio adeguato durante l'utilizzo della strumentazione;

sicurezza e costruzione

- 6) essere sufficientemente stabili, rigide e resistenti a tutti gli agenti ambientali siano essi naturali (es. agenti climatici) che artificiali (es. agenti chimici);
- 7) avere una pavimentazione costruita in modo tale da non consentire accumuli di acqua o di materiali solidi, specialmente nelle parti di giunzione, per non provocare scivolamenti, ostacoli o inciampi;
- 8) avere proprietà antiscivolo durevoli;
- 9) nel caso di piattaforme con pavimentazione aperta sovrastanti corridoi di passaggio, le aperture massime devono essere tali da non consentire il passaggio di una sfera da 35 mm di diametro; nel caso le piattaforme sovrastino punti di lavoro, tali aperture non devono far passare sfere da 20 mm;
- 10) avere, nel caso che i rischi da caduta di oggetti siano superiori a quelli di scivolamento, una pavimentazione esente da aperture;
- 11) essere collocate, per quanto possibile, lontano da fonti di calore o di emissione di sostanze dannose o materiali pericolosi;
- 12) devono avere dei corrimano con catene mobili oppure porte a chiusura automatica nella parte del parapetto che confina con le scale di accesso;
- 13) se possibile, devono essere dotate di prese, spine e apparecchiature elettriche e punti luce, impermeabili se esposte agli agenti atmosferici;

dimensioni

- 14) devono essere dotate di parapetti con corrimano di circa 0,5 m e 1 m di altezza e fermapièdi verticali di circa $0,15 \div 0,20$ m. Tali parapetti non devono distare più di 50 cm dal tronchetto di prelievo;
- 15) devono avere un'altezza minima libera, sopra la piattaforma di lavoro, di 210 cm (o 190 cm se la piattaforma è usata occasionalmente o se la riduzione di altezza riguarda solo una minima parte);
- 16) devono poter sopportare un carico concentrato di almeno 400 kg;

parametri da controllare

- 17) per camini dove non è richiesto il controllo dell'isocinetismo, la superficie della piattaforma deve avere un'area minima totale di 2 m² con una lunghezza di fronte al/i tronchetto/i di prelievo non inferiore a 1,2 m
- 18) per camini dove è richiesto il controllo dell'isocinetismo o la determinazione delle frazioni fini delle polveri (PM₁₀ e PM_{2,5}), la superficie della piattaforma dovrà avere un'area totale non inferiore a 3 m² con una lunghezza di fronte al/i tronchetto/i di prelievo non inferiore a 1,5 m;

- 19) per camini dove sono da ricercare microinquinanti organici la superficie della piattaforma deve avere un'area totale non inferiore a 5 m² con una lunghezza di fronte al/i tronchetto/i di prelievo non inferiore a 2 m; tale postazione deve inoltre essere protetta con copertura posta a un'altezza di circa 210 cm dal piano di calpestio;
- 20) per piattaforme circolari o semicircolari che corrono lungo la circonferenza del condotto la larghezza minima deve essere di almeno 80 cm.

REQUISITI DEI TRONCHETTI DI PRELIEVO

(camini circolari)

norme generali

- 1) il tronchetto di prelievo può essere posizionato sia in un tratto verticale che orizzontale del condotto, con preferenza per la prima soluzione;
- 2) i tronchetti di prelievo devono essere facilmente raggiungibili in qualunque momento dal personale addetto al campionamento durante le funzioni di controllo senza che si renda necessario l'intervento di ulteriori dispositivi come ponteggi, ponti sviluppabili, piattaforme a pantografo, ecc.;
- 3) i tronchetti di prelievo devono essere liberi da ostacoli o impedimenti che ne limitino l'accesso.

posizionamento

- 1) i tronchetti di prelievo devono essere posti in un tratto rettilineo del camino pari a 5 diametri a valle e 5 diametri a monte di qualsiasi deformazione del condotto (curve, aspiratori, restringimenti, silenziatori ecc.) (vedi *UNI 10169*) o, quando questo non sia possibile per difficoltà costruttive o di accesso, nel punto centrale di un tratto rettilineo il più lungo possibile;
- 2) i tronchetti di prelievo devono essere posizionati almeno 20 cm al di sopra del parapetto più alto della piattaforma di lavoro;
- 3) i tronchetti di prelievo devono essere ubicati tra 120 cm e 150 cm sopra la superficie della piattaforma di lavoro in modo tale da consentire al personale di operare in posizione ergonomica secondo la *UNI EN 15259*;

tipo di tronchetto

- 4) per camini in cui i parametri da determinare non richiedono il controllo dell'isocinetismo, è consentita l'installazione del tronchetto di tipo A come riportato dal Metodo UNICHIM n. 422 (in pratica il tronchetto con diametro interno da 2". Con filettatura gas);
- 5) per camini in cui i parametri da determinare richiedono il controllo dell'isocinetismo o dove sono da ricercare le frazioni fini delle polveri (PM₁₀ e PM_{2,5}), il tronchetto di prelievo dovrà avere un diametro interno di 4" per consentire l'ingresso delle sonde di campionamento e dovrà essere munito di controflangia per consentire di fissare la sonda al corpo del camino, secondo le quote riportate nelle figure 1 e 2 in calce (N.B. il disegno è solo indicativo per quanto riguarda la forma);
- 6) per camini in cui sono da ricercare microinquinanti (IPA, PCB, PCDD, PCDF e metalli pesanti) è richiesta la presenza di entrambi i tipi di tronchetto (da 2" con filettatura gas e da 4" flangiato). Nel caso siano posizionati sulla stessa sezione di condotto devono essere posti a 90° l'uno con l'altro, mentre se posizionati in verticale uno sopra l'altro la distanza minima deve essere di 30 cm;

numero di tronchetti

- 7) per camini con diametro ≤ 50 cm è sufficiente la presenza di un solo tronchetto di prelievo;
- 8) per camini con diametro > 50 cm ma < 150 cm è richiesta la presenza di due tronchetti di prelievo sulla stessa sezione posti a 90° l'uno con l'altro;
- 9) per camini aventi diametro ≥ 150 cm è richiesta la presenza di quattro tronchetti di prelievo sulla stessa sezione posti a 90° l'uno con l'altro.

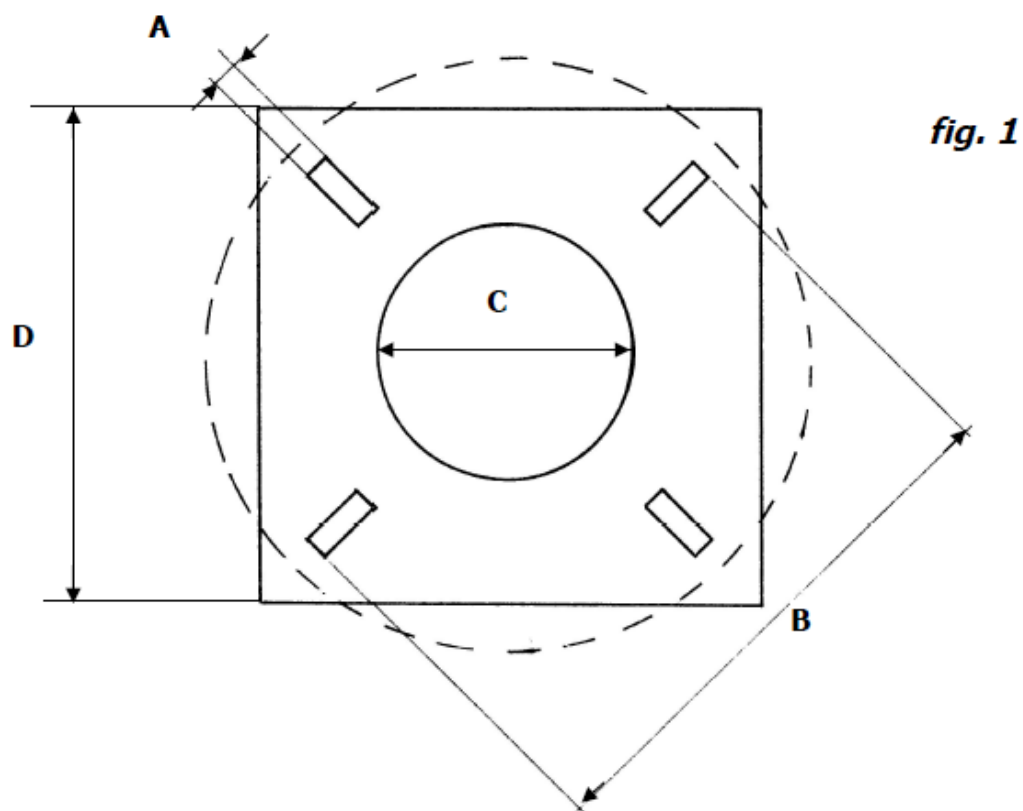

fig. 1

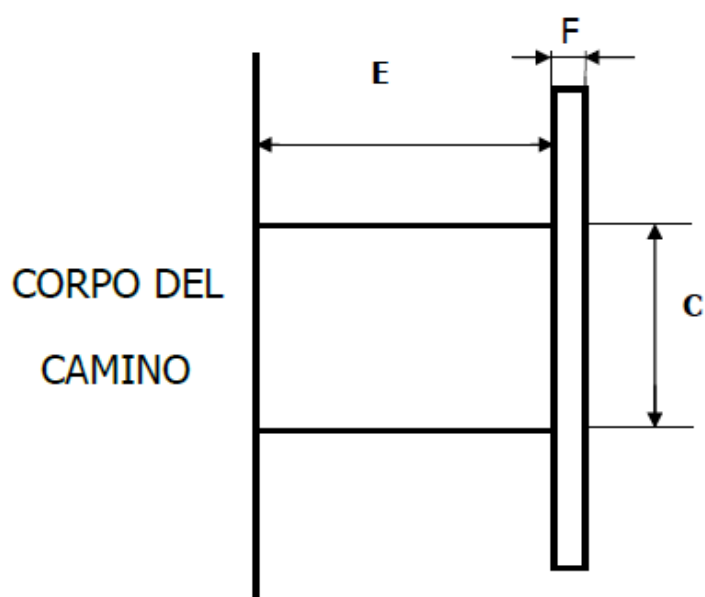

fig. 2

A = 18 mm **D = 200 mm**
B = 180 ÷ 240 mm **E = 100 ÷ 150 mm**
C = 101 mm (4" interno) **F = 10 mm**

Gli interassi tra due fori opposti (B) devono essere a 90° tra loro e a 45° rispetto all'orizzontale